

# CLEANLINE DISPENSER

## 846/847

Berührungsfreie Bedienung  
Für Schaumseife/Flüssigseife/Desinfektionsmittel  
2 Jahre Garantie



Der berührungsfreie CleanLine Spender für Flüssigseife/Desinfektionsmittel oder Schaumseife hat ein modernes, zylinderförmiges Design.

### Technische Daten

|                           |  |
|---------------------------|--|
| <b>Typ</b>                | <b>CLEANLINE SPENDER</b><br>Artikel-Nr.: 846, 847<br><br>Berührungsfreier Spender für Flüssigseife/Desinfektionsmittel oder Schaumseife  |
| <b>Abmessungen</b>        | H: 270 mm x B: 122 mm x T: 106 mm  |
| <b>Material</b>           | Edelstahl und Kunststoff   |
| <b>Batteriebetrieben</b>  | 4 Stück 1,5 V Alkaline-Batterien, Typ AA   |
| <b>Stromanschluss</b>     | Möglichkeit für Anschluss an Stromversorgung durch externen Transformator  |
| <b>Viskosität</b>         | 846: 1 cP<br>847: 1-3000 cP  |
| <b>Fassungsvermögen</b>   | 800 ml Schaumseife oder Flüssigseife/Desinfektionsmittel<br>= ca. 1.000-1.300 Dosierungen Schaumseife<br>= ca. 500-800 Dosierungen Flüssigseife/Desinfektionsmittel  |
| <b>Nettogewicht</b>       | 0,7 kg   |
| <b>Ausschreibungstext</b> | Berührungsfreier Spender für Schaumseife/Flüssigseife/Desinfektionsmittel.<br>Gehäuse aus gebürstetem Edelstahl und Kunststoff.<br>Fassungsvermögen: 800 ml. Batteriebetrieben. Nettogewicht: 0,7 kg.<br>H: 270 mm x B: 122 mm x T: 106 mm |

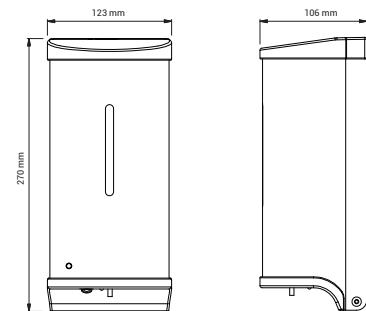

### Anwendung

Der CleanLine Spender ist aus gebürstetem Edelstahl hergestellt. Das Design ist einfach und passt zu allen Typen Toilettenräumen.

### Referenzen

Büros und Verwaltungsgebäude, Hotels, Sportvereine und Schwimmbäder sowie öffentliche Institutionen.

### Standardfarbe

Artikel-Nr.: 846, Gebürsteter Edelstahl mit Ober- und Unterteil aus grauem Kunststoff.

Artikel-Nr.: 847, Gebürsteter Edelstahl mit Ober- und Unterteil aus schwarzem Kunststoff.

### Aktivierung

Die Dosierung erfolgt, wenn man die Hand in einem Abstand von etwa 5 cm unter die Dosierdüse hält. Ein blaues Licht zeigt an, wenn die Hand von dem Sensor des Spenders registriert worden ist und die Dosierung erfolgt (nur einmal pro Aktivierung). Der Spender lässt sich nur mit dem Spezialschlüssel öffnen, der mit dem Spender geliefert ist.

### Stromanschluss

6 Vdc transformer für 230V.

### Montage

Wandmontage.